

Унификация элементов

Сталь обеспечивает широкие возможности унификации отдельных объёмно-планировочных элементов.



Социальные объекты (больницы, детские сады, школы)

Жилые проекты, жилищные гос. программы

Типовые элементы (школьные классы, больничные палаты, и т. д.)

Экологичность. Возможность утилизации

Стальные элементы могут быть переплавлены в новые изделия.

Низкие энергоёмкость и углеродный след.

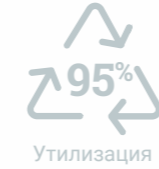

Уменьшение объёма строительного мусора на стройплощадке

Качество. Прочность и долговечность

Сталь имеет высокие параметры прочности, что делает её устойчивой к случайным повреждениям.

Высокие стандарты качества заводской продукции.

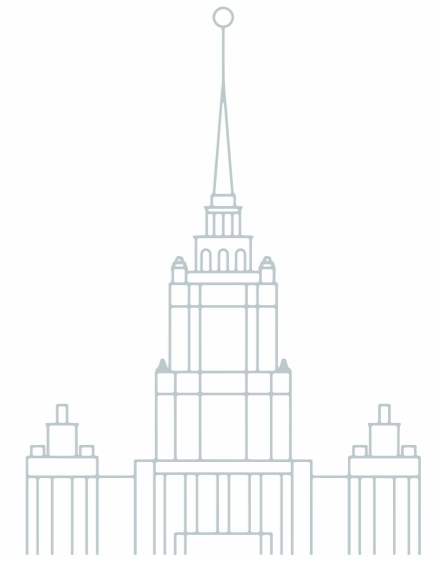

Переход от строительства к сборочному процессу

Сокращение сроков строительства на 2–6 месяцев

Параллельное ведение процессов проектирования, изготовления и монтажа

Поточный метод строительства

Всесезонность

Сокращение логистических расходов

Доступность для удалённых регионов: достаточно одной машины для привоза целого здания.

Значительно меньший вес металлоконструкций по сравнению с железобетоном. Применяются машины и механизмы меньшей мощности.

Сборка конструкций — прямо на стройплощадке.

Коммерческая эффективность

Отсутствие несущих стен в зданиях на металлокаркасе даёт возможность реализации любой поэтажной квартирографии.

НЕСУЩАЯ МОНОЛИТНАЯ СЕНА

СТАЛЬНАЯ КОЛОННА 40x40



Высокая сейсмостойкость

При одинаковой сейсмостойкости здание на стальном каркасе на 20% легче, а следовательно дешевле.

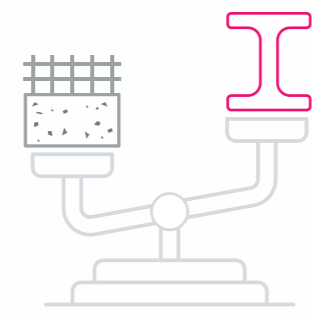

Доля веса конструкций от нагрузки

Технологии строительства на стальном каркасе наиболее эффективны там, где интенсивность землетрясений от 6 баллов и выше.

Интенсивность землетрясений: 5 баллов и ниже — 6 баллов и выше



Гибкость планировочных решений

ЖИЛЫЕ ПОМЕЩЕНИЯ

Компактность
вертикальных
несущих
конструкций

Для девелопера такая
технология строительства
позволяет реализовать
наиболее конкуренто-
способную нарезку квартир.

КОММЕРЧЕСКИЕ ПОМЕЩЕНИЯ

Сетка колонн —
до 20 метров
без пролётов

Открытое пространство
более привлекательно
для клиентов и продаётся
по высокой цене на
конкурентном рынке.

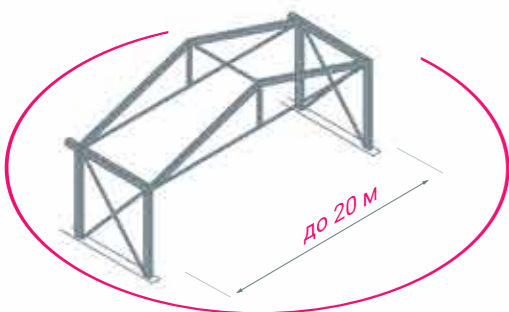

Отсканируйте QR код для перехода
на официальный сайт APCC

info@steel-development.ru
www.steel-development.ru

+7 (495) 744-02-63

АРСС

Ассоциация развития
стального строительства

Преимущества стальных конструкций

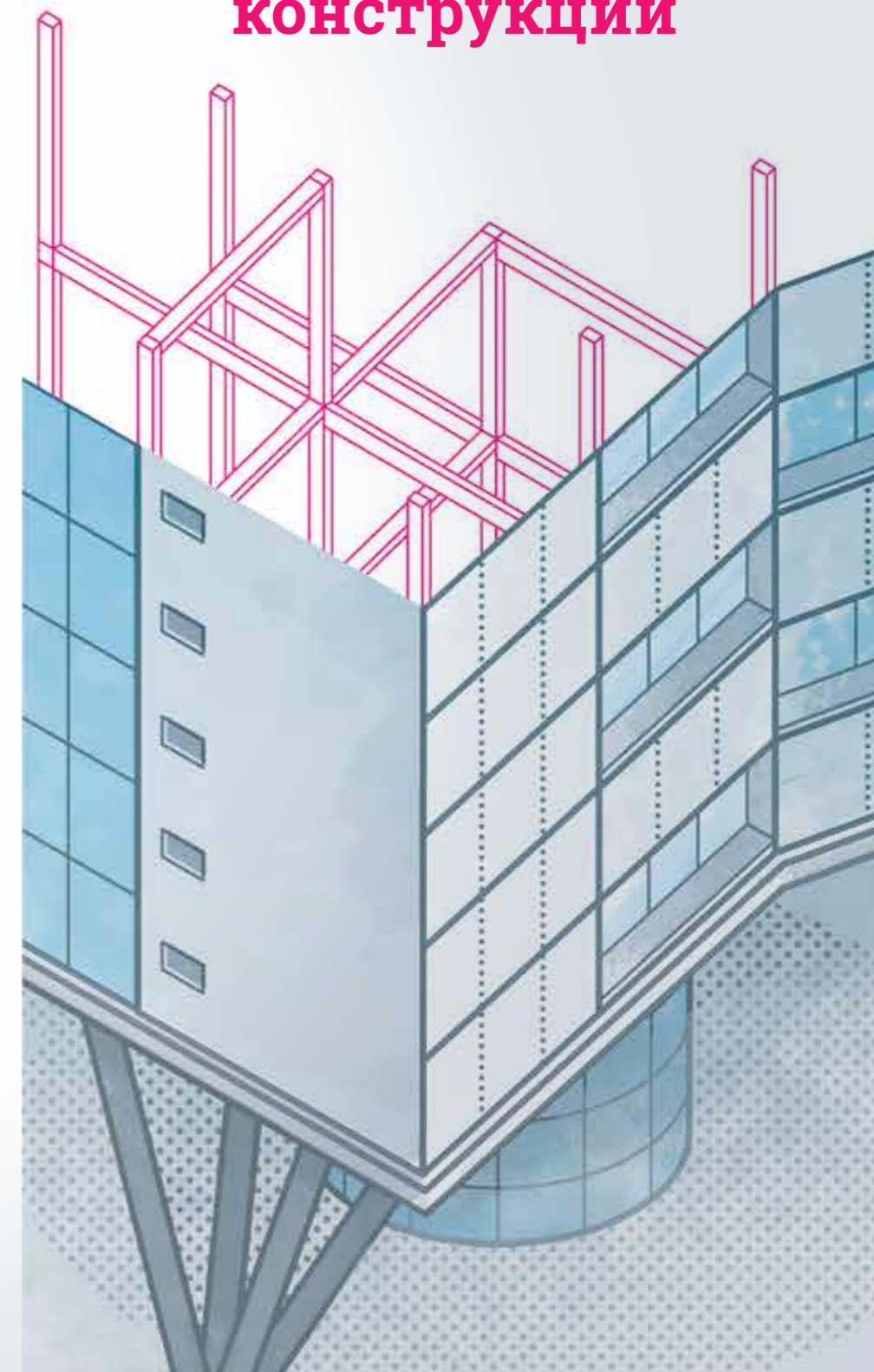

 **ЕВРАЗ**

 **Северсталь**
Достичь большего вместе

 **НЛМК**

 **ОБЪЕДИНЕННАЯ
МЕТАЛЛУРГИЧЕСКАЯ
КОМПАНИЯ**